

Mega Dolly aktiv angelenkt

Typ: ZZB 18 eLZ

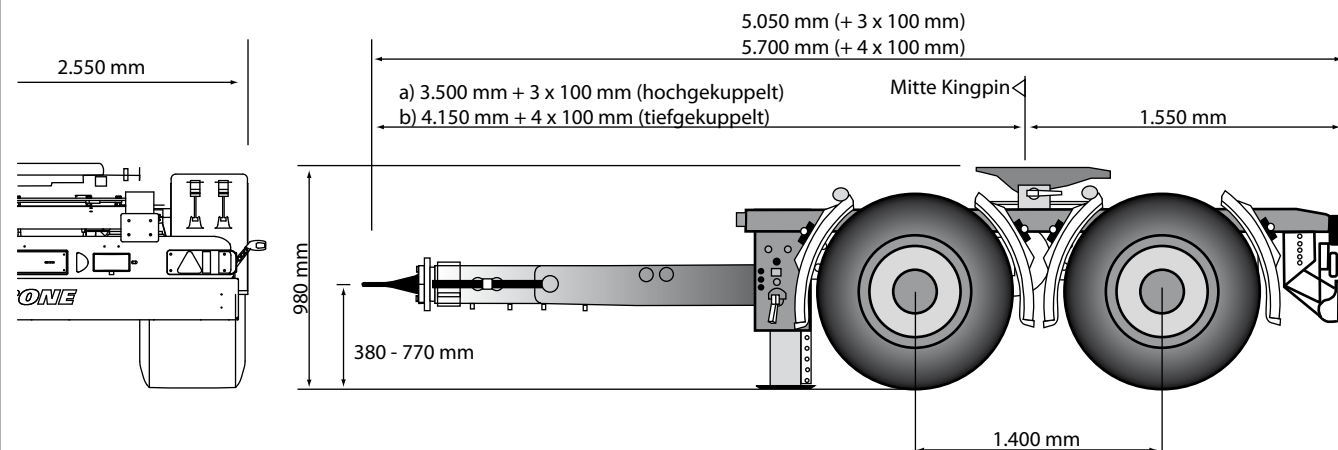

Mega Dolly Achse aktiv angelenkt



Draufsicht



Technische Beschreibung:

Rahmen als Doppel-T-Längsträger mit Querträgern verschweißt

Fontaine Guss- Sattelkupplung, montiert auf Drehkranz, Bauhöhe 148 mm;

Unterfahrerschutz nach EG-Vorschrift

Zugholm für gelenkte Achse mit angeschraubter 50 mm Zugöse, 4.150 mm lang und 4x 100 mm ausziehbar wenn tief gekuppelt oder 3.500 mm + 3x 100 mm wenn hoch gekuppelt, (Mitte Sattelplatte bis Mitte Zugöse)

Abstützung vorne mit Kurbel

aktiv angelenkte Dolly-Achse, wartungsarm mit Scheibenbremsen (370 mm); Luftfederung mit Hub- und Senkeinrichtung, 1 Ventil, mit automatischer Fahrhöhenrückstellung; Mittenlochzentrierung

Bereifung: 4-fach, Größe 445/45 R 19,5, Fabrikat Michelin

Radabdeckung nach EG-Richtlinien 78/549/EWG ff u. 91/226 EWG mit entsprechender Spritzschutzeinrichtung; schwarze Kunststoffkotflügel als Viertelschalen mit oberer Planenabdeckung, hinten mit Schmutzfänger

EG-Bremsanlage inkl. Fahrzeugstabilitätssystem; Federspeicher-Feststellbremse; EBS-Anlage 2S/2M, 2 Sensoren an einer Achse, Diagnose über ISO 7638-Steckverbindung (EBS-Versorgungskabel); Palm-Kupplungsanschlüsse; Bremsanschlüsse für Trailer im Rahmen auf Leiste platziert

24-Volt Lichtenanlage mit zwei 7-poligen Steckdosen DIN ISO 1185/3731; mit zwei Multifunktionsrückleuchten nach EG inklusive Nebelschlussleuchte und Rückfahrcheinwerfer; 2 Umrissleuchten mit Gummiarm; Seitenmarkierungsleuchten in LED-Ausführung; Elektroanschlüsse für Trailer im Rahmen auf Leiste platziert; Verbindungskabel für Elektro- und Luftanschlüsse (Trailer)

Stahlteile stahlgestrahlt, KTL-grundiert und mit hochwertiger Oberflächenbeschichtung versehen (Serienlackierung einfarbig); Achsen incl. Radnaben in KTL-schwarz; Unterfahrerschutz und Lampenträger in Sicherheitsfarbe weiß, pulverbeschichtet; Scheibenräder silber in hochwertiger Endlackierung; Anbauteile schwarz bzw. verzinkt

Technische Daten

Typ:	ZZB 18 eLZ
Zul. Gesamtgewicht:	16.000 kg
Dolly-Sattellast:	16.000 kg
Eigengewicht:	ca. 3.400 kg
Aufsattelhöhe unbeladen:	980 mm
Kupplungshöhe unbeladen:	380 - 770 mm
Achsabstand:	1.400 mm
Gesamtlänge in Grundeinstellung:	5.050 mm / 5.700 mm

(Abmessungen und Gewichte jew. in Grundausführung)

Änderungen vorbehalten!
VF/Beu -Stand: 01/2012

