

Mega Liner

Typ: SDP 27 eLG4-CS

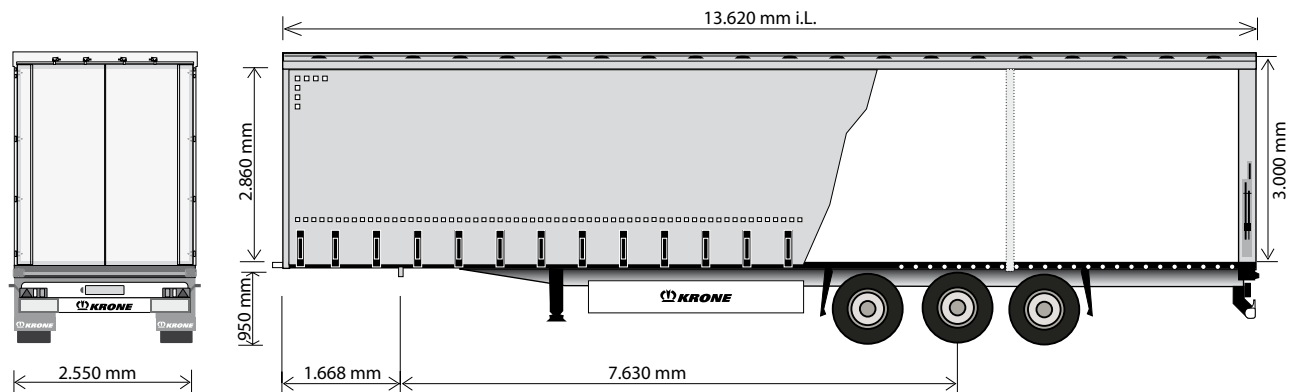

Mega Liner mit hydraulischem Hubdach



Technische Daten

Typ:	SDP 27 eLG4-CS
Sattellast:	12.000 kg
Achslast (technisch möglich):	27.000 kg
zul. Gesamtgewicht (technisch möglich):	39.000 kg
Eigengewicht:	ca. 6.900 kg
Nutzlast (technisch möglich):	ca. 32.100 kg
Radstand:	1.310 / 1.310 mm
Bauhöhe vorne:	80 mm
Aufsattelhöhe unbeladen:	950 mm
Länge i. L.:	13.620 mm
Breite i. L.:	2.480 mm
Höhe i. L. (Unterkante Außenbaum):	2.860 mm
Nutzbare Innenhöhe auf Gitterboxbreite:	3.000 mm

(Abmessungen und Gewichte in Grundausstattung)

Multi Lock-Außenrahmen Serienmäßig!

Ausgezeichnet mit der Trailer-Innovation 2002:

Ladungssicherung auch quer zur Fahrtrichtung mit über 3.000 Zurrpunkten. Kostengünstig und mit höchstem Nutzen!



Egal welche Ladung transportiert werden muss, mit dem neuen Multi-lock/Multiblock-System ist sie garantiert immer optimal gesichert!

Technische Beschreibung:

Multilock-Außenrahmen für universelle Ladungssicherung	Aluminium-Universal-Außenbäume, durchgehend, zur Aufnahme von Schiebepläne und Schieberungen; Edscha-Schiebeverdeck mit Kunststoffgelenken, Bauhöhe 175 mm, nach vorne und hinten verschiebbar, hydraulisches Hubdach mit 500 mm Gesamthub; Aufbauhöhe vorne von oberster Fahrhöhe (Grundstellung) aus 150 mm absenkbar (in 50 mm Stufen), reduz. Dachhub: 350 mm; hinten von oberer Fahrhöhe (Grundstellung) aus 100 mm absenkbar (in 50 mm Stufen), reduz. Dachhub: 400 mm; 4 Satz Holz-Einstecklatten; Diagonalverspannung im Dach
mechanische Stützwinden, 2 x 12 to, halbrund mit Standplatte	Stirnwand, 3-teilig, angeschraubt mit stabilen Eckrungen; seitlich eingeschränkte Durchladung; mit zusätzlicher Löseeinrichtung für Seitenplane; Halterung für Planenschur
wartungsarme Achsen mit Scheibenbremsen (370 mm); Luftfederung mit Hub- und Senkeinrichtung, 1 Ventil (260 mm Hub) mit automatischer Fahrhöhenrückstellung; Mittenlochzentrierung	Rückwand als Containertür mit angeschraubtem Heckrahmen; doppelte Drehstangenverschlüsse innenliegend; Dachtraverse hochklappbar und mit Verdeck verschiebbar; Planenspannvorrichtung am Heckrahmen
Bereifung: 6-fach, Größe 435/50 R 19.5	3 Paar Mittelrungen, gegenüberliegend angeordnet, beidseitig mit 6 Positioniermöglichkeiten, mit Lattentaschen
ohne Reserveradhalterung	2 trapezförmige Stahlrammecken hinten; zusätzlicher Rammschutz hinten durch Delta-Rammprofile; Zertifikat zur Ladungssicherung gem. EN 12642 Code XL
Radabdeckung nach EG-Richtlinien 78/549//EWG ff und 91/226 EWG mit entsprechender Spritzschutzeinrichtung	PVC-Plane mit senkrechten durchgehenden Verstärkungen, oben mit Rollen zum Verschieben; unten mit Spannvorrichtung aus Nirosta-Stahl; Dachplane weiß
EG-Bremsanlage inkl. Fahrzeugstabilitätssystem; Federspeicher-Feststellbremse; EBS-Anlage 2S/2M, 2 Sensoren an einer Achse, Diagnose über ISO 7638-Steckverbindung (EBS-Versorgungskabel)	Stahlteile stahlgestrahlt, KTL-gründiert und mit hochwertiger Oberflächenbeschichtung versehen (Serienlackierung einfarbig); Achsen incl. Radnaben in KTL-schwarz; Unterfahrschutz und Lampenträger in Sicherheitsfarbe weiß, pulverbeschichtet; Scheibenräder silber in hochwertiger Endlackierung; Anbauteile schwarz bzw. verzinkt. Konturmarierung gem. ECE-R48
24-Volt Lichtanlage mit zwei 7-poligen Steckdosen DIN ISO 1185/3731; mit zwei Multifunktionsrückleuchten nach EG inklusive Nebelschlussleuchte und Rückfahrscheinwerfer; 2 große Umrissleuchten mit Gummiarm in LED-Ausführung; Seitenmarkierungsleuchten in LED-Ausführung	
30 mm starker, wasserfester Plattenboden, Schnittflächen rundum versiegelt; Festigkeit nach DIN 283, für Bodenbelastungen bis max. 7.000 kg Staplerachslast	

Änderungen vorbehalten!
VF/Beu - 02/2012

