

Mega Liner AUTOMOTIVE

Typ: SDP 27 eLG4-CS

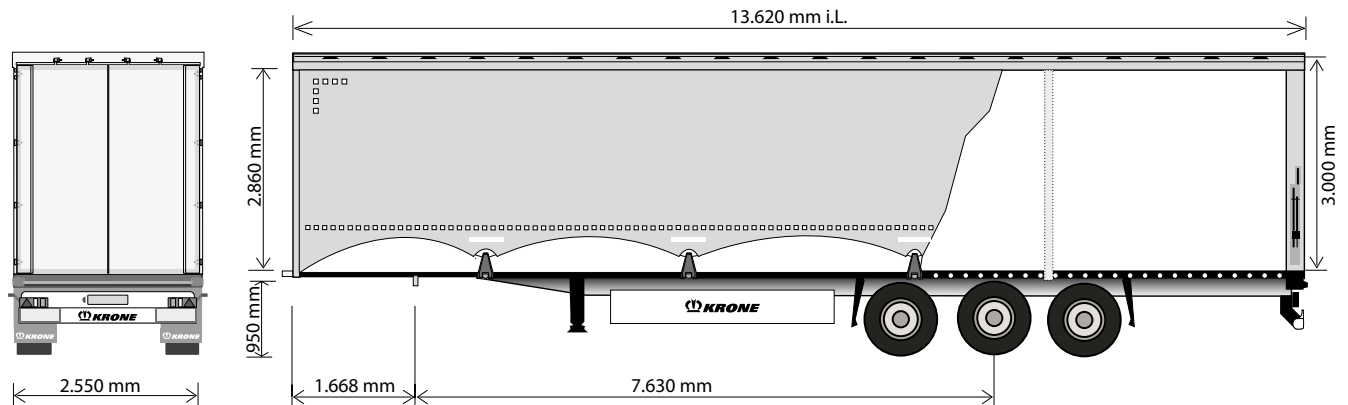

Mega Liner mit hydraulischem Hubdach und EasyTarp-Ladungssicherungsplane



Technische Daten	
Typ:	SDP 27 eLG4-CS
Sattellast:	12.000 kg
Achslast (technisch möglich):	27.000 kg
zul. Gesamtgewicht (technisch möglich):	39.000 kg
Eigengewicht:	ca. 6.710 kg
Nutzlast (technisch möglich):	ca. 32.290 kg
Radstand:	1.310 / 1.310 mm
Bauhöhe vorne:	80 mm
Aufsattelhöhe unbeladen:	950 mm
Länge i. L.:	13.620 mm
Breite i. L.:	2.480 mm
Höhe i. L. (Unterkante Außenbaum):	2.860 mm
Nutzbare Innenhöhe auf Gitterboxbreite:	3.000 mm

(Abmessungen und Gewichte in Grundausstattung)

Multi Lock-Außenrahmen Serienmäßig!

Ausgezeichnet mit der Trailer-Innovation 2002:

Ladungssicherung auch quer zur Fahrtrichtung mit über 3.000 Zurrpunkten. Kostengünstig und mit höchstem Nutzen!



Egal welche Ladung transportiert werden muss, mit dem neuen Multi-Lock/Multiblock-System ist sie garantiert immer optimal gesichert!

Technische Beschreibung:	
Multilock-Außenrahmen für universelle Ladungssicherung	Aluminium-Universal-Außenbäume, durchgehend, zur Aufnahme von Schiebeplane und Schieberungen; Edscha-Schiebeverdeck mit Kunststoffgelenken, Bauhöhe 175 mm, nach vorne und hinten verschiebbar, hydraulisches Hubdach mit 500 mm Gesamthub; Aufbauhöhe vorne und hinten von oberster Fahrhöhe (Grundstellung) aus, 1x 100 mm absenkbar, dadurch reduzierter Dachhub: 400 mm; Diagonalverspannung und Expandergummis im Dach
mechanische Stützwinden, 2 x 12 to, halbrund mit Standplatte	Stirnwand, 3-teilig, angeschraubt mit stabilen Eckkrungen; seitlich eingeschränkte Durchladung; Halterung für Planenschnur
wartungsarme Achsen mit Scheibenbremsen (370 mm); Luftfederung mit Hub- und Senkeinrichtung, 1 Ventil (260 mm Hub) mit automatischer Fahrhöhenrückstellung; Mittenlochzentrierung	Rückwand als Containertür mit angeschraubtem Heckrahmen; doppelte Drehstangenverschlüsse innenliegend mit Fixierung für teilgeöffnete Tür; Dachtraverse hochklappbar und mit Verdeck verschiebbar; Planenspannvorrichtung am Heckrahmen
Bereifung: 6-fach, Größe 445/45 R 19.5	3 Paar Mittelrungen, gegenüberliegend angeordnet, beidseitig mit 6 Positionierungsmöglichkeiten, ohne Lattentaschen
ohne Reserveradhalterung	2 trapezförmige Stahlrammecken hinten; zusätzlicher Rammschutz hinten durch Delta-Rammprofile; Zertifikat zur Ladungssicherung gem. EN 12642 Code XL
Radabdeckung nach EG-Richtlinien 78/549//EWG ff und 91/226 EWG mit entsprechender Spritzschutzeinrichtung	EasyTarp-Seitenplanen mit pneumatischem Schnellverschluss, senkrechte durchgehende Verstärkungen, oben mit Rollen zum Verschieben; Plane mit integrierter Ladungssicherung durch senkrecht eingearbeitete Aluminiumhohlkammerprofile; unten eingearbeiteter Kasak mit Klettverschluss; Dachplane weiß
EG-Bremsanlage inkl. Fahrzeugstabilitätssystem; Federspeicher-Feststellbremse; EBS-Anlage 2S/2M, 2 Sensoren an einer Achse, Diagnose über ISO 7638-Steckverbindung (EBS-Versorgungskabel)	Stahlteile stahlgestrahlt, KTL-gründiert und mit hochwertiger Oberflächenbeschichtung versehen (Serienlackierung einfarbig); Achsen incl. Radnaben in KTL-schwarz; Unterfahrschutz und Lampenträger in Sicherheitsfarbe weiß, pulverbeschichtet; Scheibenräder silber in hochwertiger Endlackierung; Anbauteile schwarz bzw. verzinkt. Konturmarkierung gem. ECE-R48
24-Volt Lichtanlage mit zwei 7-poligen Steckdosen DIN ISO 1185/3731; mit zwei Multifunktionsrückleuchten nach EG inklusive Nebelschlussleuchte und Rückfahrscheinwerfer; 2 große Umrissleuchten mit Gummiarm in LED-Ausführung; Seitenmarkierungsleuchten in LED-Ausführung	
30 mm starker, wasserfester Plattenboden, Schnittflächen rundum versiegelt; Festigkeit nach DIN 283, für Bodenbelastungen bis max. 7.000 kg Staplerachslast	

Änderungen vorbehalten!
VF/Beu - 01/2012

